



PERFECT TRAINS

Service manual

- Anbefalinger
- Køreklar/Udstillingsmodel
- Service & vedligehold
- Reservedele

Anbefalinger

Læs instruktionerne omhyggeligt, før du tager dit lokomotiv i brug.

Brug plastfolien om lokomotivet til at løfte det forsigtigt ud af emballagen.

Pas på emballagen; det kan bruges i fremtiden.

Garanti kan bortfalde hvis toget fragtes uden original emballage til værksted.

Brug en transformer som strømforsyning (medfølger ikke), der svarer til EN 61558-2-7 standarden.

Før den almindelige brug af lokomotivet, anbefaler vi at køre det i 20 minutter ved halv hastighed i begge retninger uden belastning.

Den mindste kurveradius lokomotivet kan køre på er 358 mm. (Radius 1/Märklin). Sørg for, at dine skinner er korrekt monteret & godt rengjorte, ellers kører lokomotivet muligvis ikke korrekt.

Sørg for, at dine skinner er korrekt monteret & rengjorte, ellers kører modellen muligvis ikke korrekt.

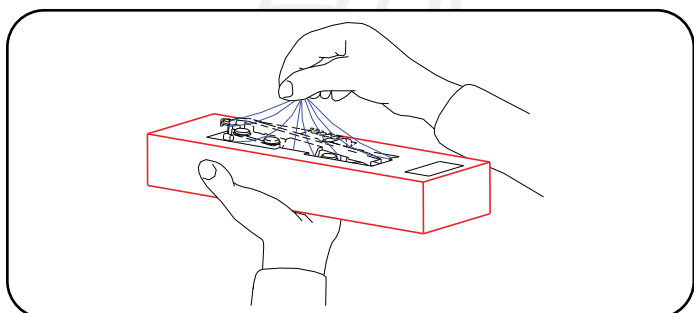

Køreklar/udstillingsmodel

For at lave udstillingsmodel (fig. 1), skal du fjerne pufferplanken med korte slanger (a), plov (c) & koblingsarm (b). Påsæt de elektriske stik & lange slanger (e+f) på den ekstra pufferplanke (h) som monteres på lokomotivet. Sæt lukket plov på (d).

For køreklar model fjernes pufferplanke (a) med lange slanger. Fjern lukket plov (d) og indsæt koblingsarm (b) & åben plov (c).

Indsæt lukket plov (d) & påsæt de korte elektriske slanger (g) på pufferplanken (h) som monteres på lokomotivet. Udskiftningsdele er i den medfølgende tilbehørspose.

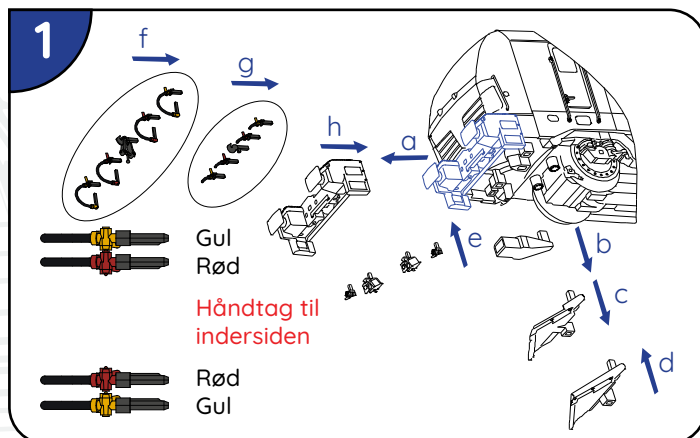

Service & vedligeholdelse

Det anbefales at give et servicetjek af lokomotivet regelmæssigt efter hver 40 timers kørsel.

Ved servicetjek smøres aksellejerne med olie (fig. 2) & sneglene smøres med fedt (fig. 3).

Disse forhandles i de fleste togbutikker.

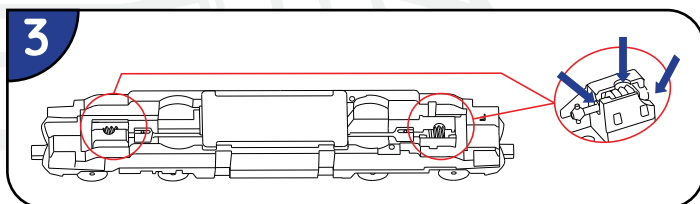
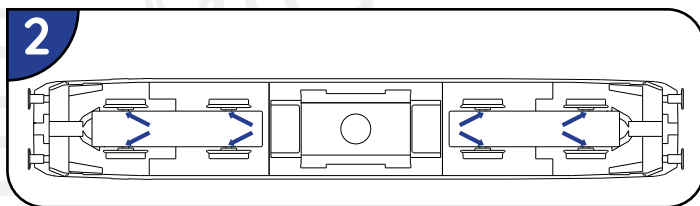

Brug en børste til at fjerne snavs fra kontakterne, hvis nødvendigt (fig 4).

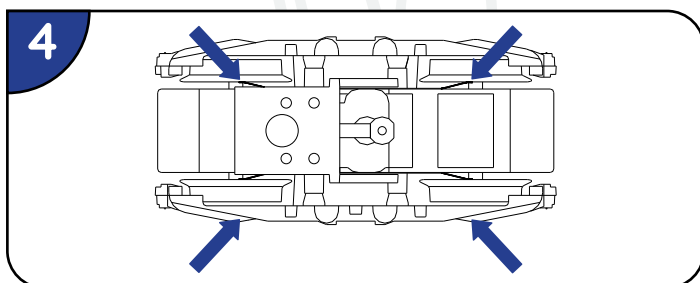

Skift hæfteringene, hvis det er nødvendigt.
 For at gøre dette, følg bogstaverne i fig. 5.
 Når du monterer hjulene igen, skal du passe på ikke at beskadige strømoftagene til hjul.

Udskiftning af frontlys PCB

Åbn forsigtigt lokomotivet (fig. 6).
 Åbn & løft overdelen af (fig. 6b).

For at udskifte forlygte-printpladen (fig. 7), fjern den flade folie fra hovedprint-stik (a), fjern derefter lysboksen fra underrammen (b) & adskil printet fra lysboksen (c/d). Sæt erstatningslysprint tilbage i lysboksen & i underrammen. Tilslut den flade folie igen og saml lokomotivet.

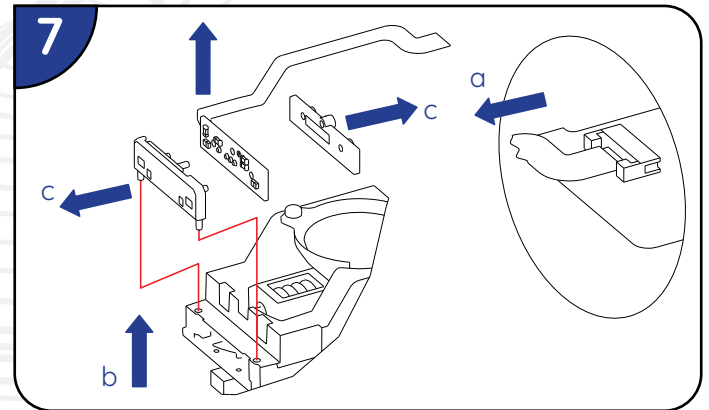
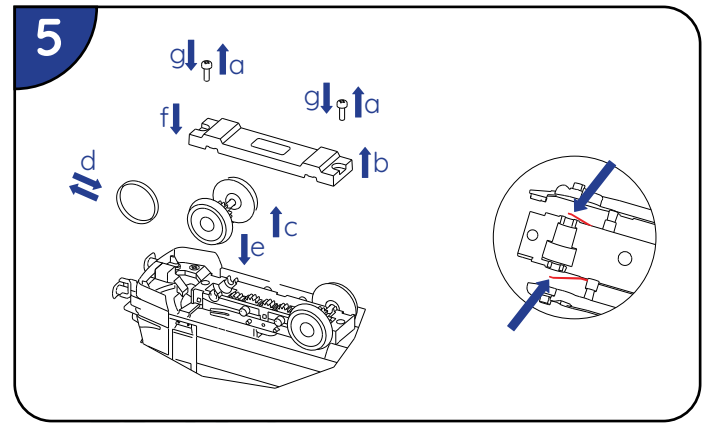
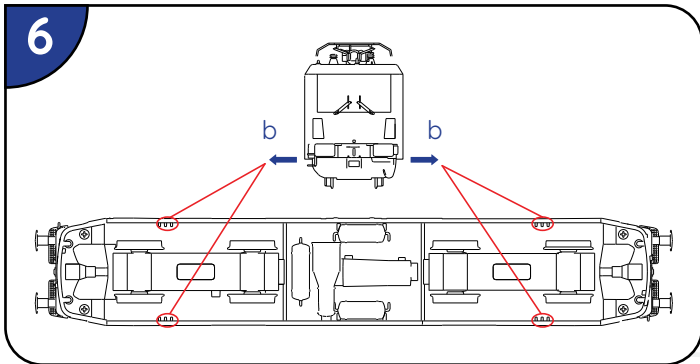

Udskiftning af Kabinelys/toplys PCB

Fjern lokomotivets overdelen (fig. 6 b & b).
 Skru begge strømaftagere af (fig. 8 a & b).

Fjern forsigtigt første tagdel (c1), derefter tagdel to (c2) & til sidst tagdel tre (c3).

Pas på ikke at bøje dele på taget (se rød farve).
 Fjern derefter kabinedele (d) fra indersiden af overdelen samt kabinens indvendige tag (e).

Fjern PCB print fra overdelen (g). Bøj den ene fløj af printet for nem adskillelse (f).

Installer et nyt elektrisk printkort, følg (f) & (g), & sæt derefter alle andre dele tilbage i, i omvendt rækkefølge, som beskrevet ovenfor.

Skift af strømoftagelse

Som levering er lokomotivet indstillet til at optage strøm fra skinnerne.

For strømoftagelse fra pantograf (fig. 9), skal lusen flyttes som vist. Kørsel i digital tilstand kræver opsamling af strøm fra skinner.

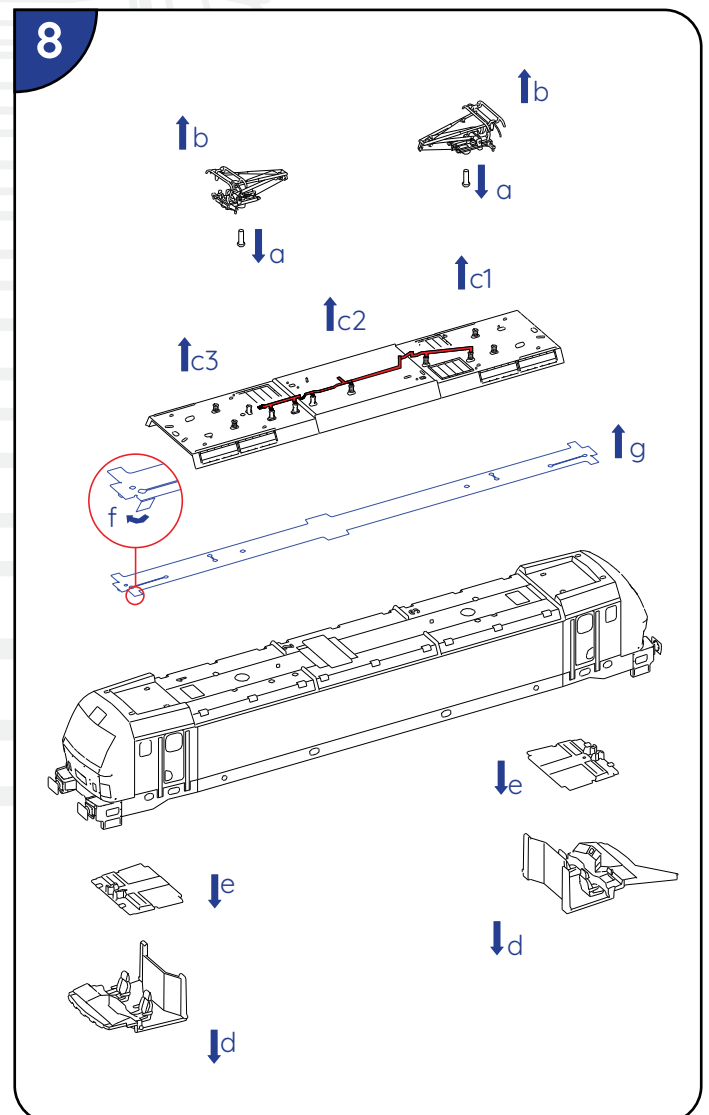
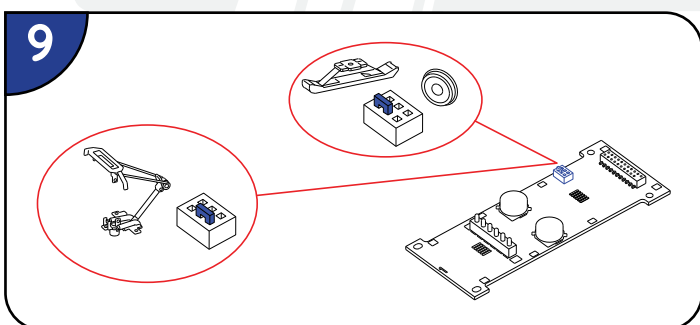

Reservelele

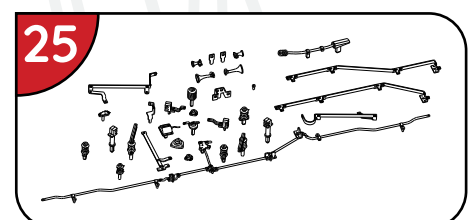
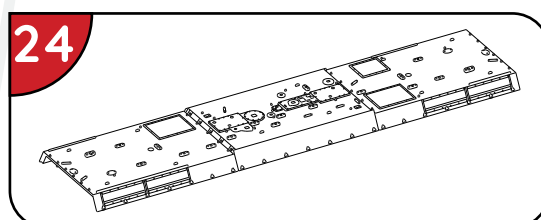
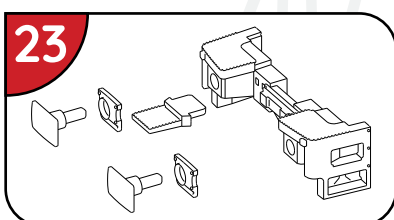
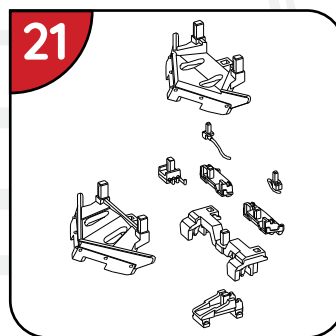
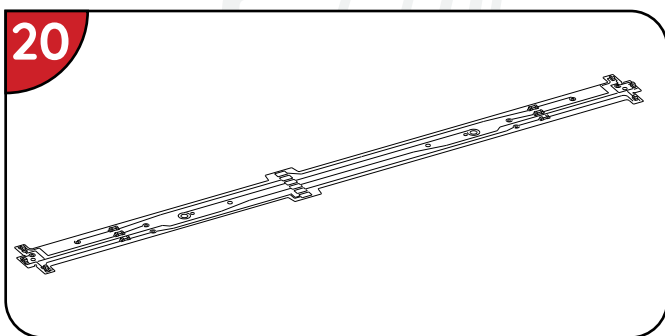
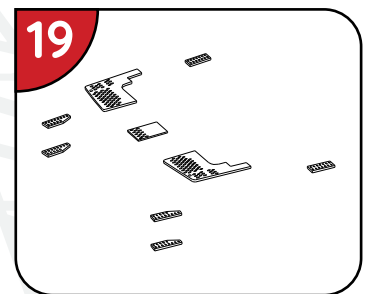
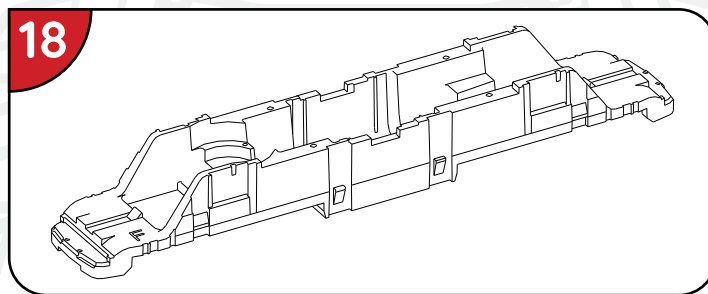
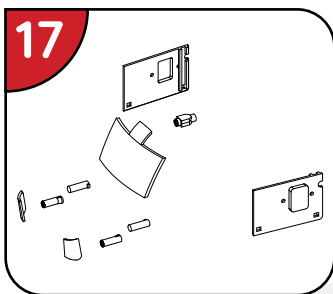
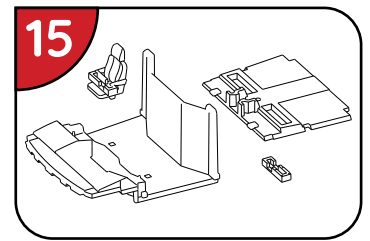
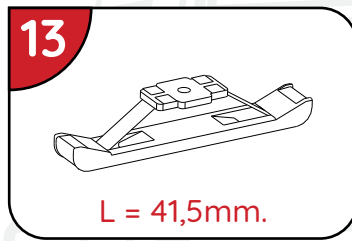
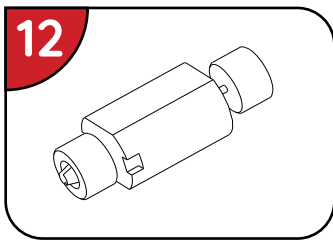
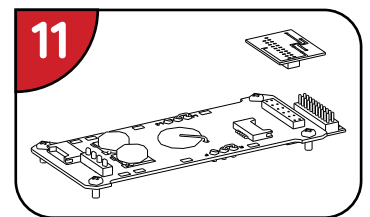
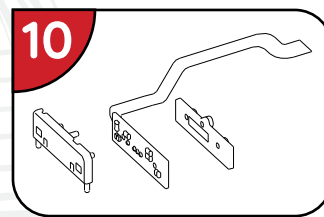
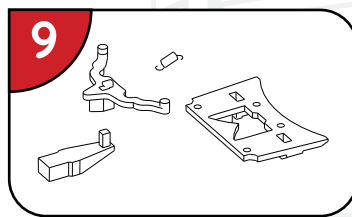
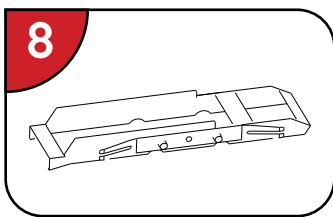
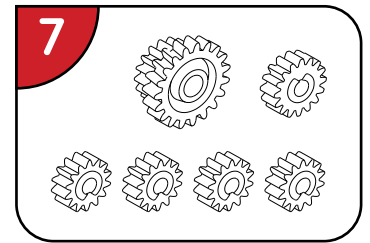
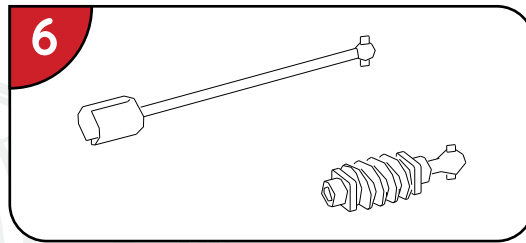
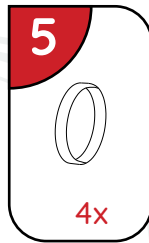
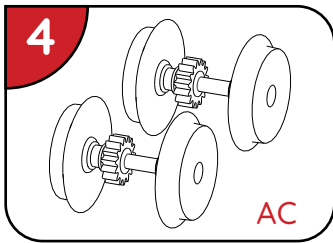
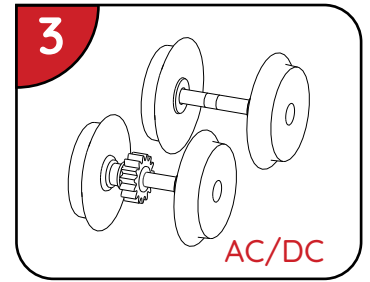
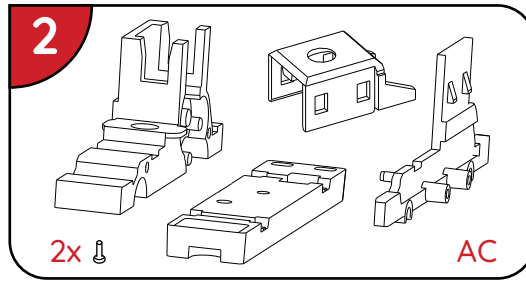
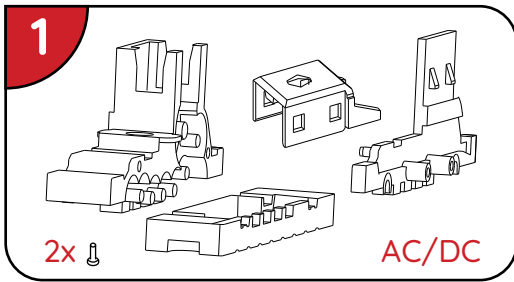

Reserve dele

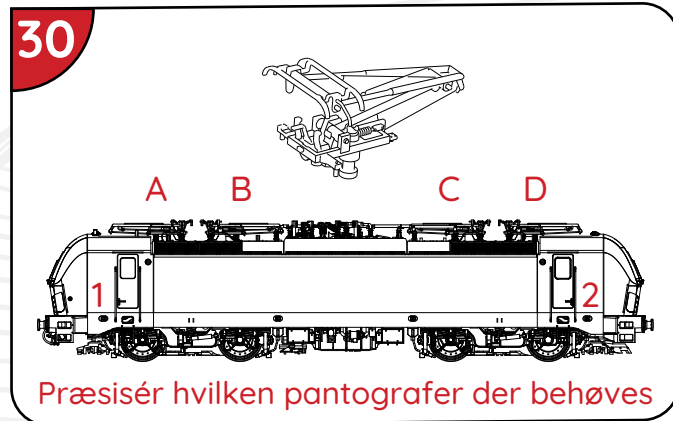
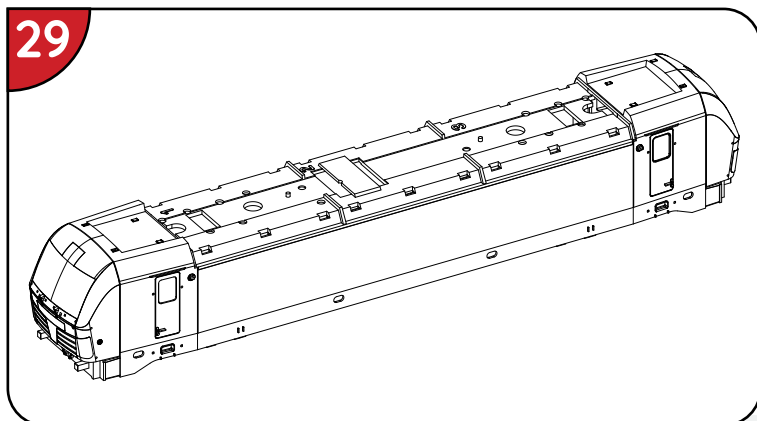
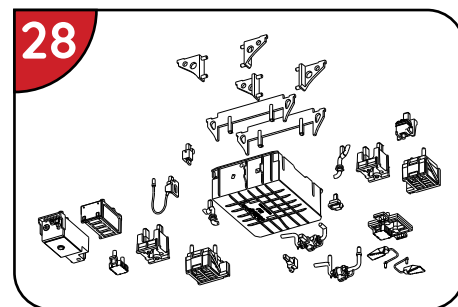
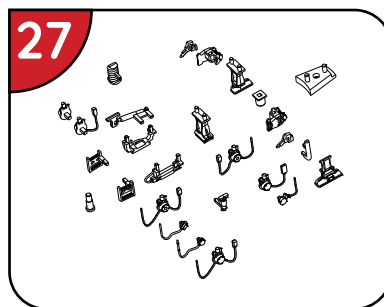
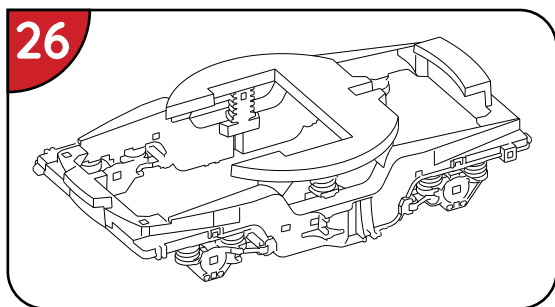

Præcisér hvilken pantografer der behøves

Fig.	Beskrivelse - Fælles dele	Art. nr.
1	Gearkasse - sæt DC	VE - C01
3	DC hjul med hæfteringe	VE - C02
5	Hæfteringe	VE - C03
6	Kardan aksel/snegl samling	VE - C04
7	Tandhjul	VE - C05
8	Ramme med strømoptag	VE - C06
9	Koblingskulisse	VE - C07
10	Frontlys	VE - C08
11	Hovedprintplade	VE - C09
12	Motor	VE - C10
14	Holder til højttaler	VE - C11
15	Førerrumsindsats	VE - C12
17	Vinduer/lysleder	VE - C14
18	Metalundervogn	VE - C15
19	Metaltrin	VE - C16
20	Flexboard PCB	VE - C17

Fig.	Beskrivelse - AC dele	Art. nr.
1	Gearkasse - sæt AC (uden slæbesko)	VE - A01
2	Gearkasse - sæt AC (til slæbesko)	VE - A02
3	AC hjulsæt med hæfteringe	VE - A03
4	AC hjulsæt til hæfteringe	VE - A04
13	AC slæbesko	VE - A05

Fig.	Beskrivelse - diverse dele	Art. nr.
21	Plov og dele	VE - A01
22	Front og side, smådele/slanger	VE - V02
23	Puffer	VE - V03
24	Tagdæk	VE - V04
25	Tagisolatorer	VE - V05
26	Bogie ramme	VE - V06
27	Bogiedelev	VE - V07
28	Undervognspynt	VE - V08
29	Overdel	VE - V09
30	Pantograf	VE - V10

I forbindelse med reparation

Er noget defekt eller skal erstattes, tag venligst et billede af stedet og oplys os hvilken fig. du mener den er fra, så får vi et overblik af omfanget. Send det til: rep@perfecttrains.com

Manualer/Manuals/Anleitungen

Alle foldere kan findes på vores hjemmeside under produktet til udprintning i flere formater.

Manuals in English can be found under the product.

Anleitungen in deutscher Sprache finden Sie unter dem Produkt.

perfecttrains.com/shop/dsb-eb-vectron

PERFECT TRAINS

PerfectTrains ApS
Ålekistevej 136, 1. th.
DK - 2720 Vanløse
Danmark

Telefon: +45 30 59 59 59
E-mail: info@perfecttrains.com
www.perfecttrains.com
www.perfecttrains.dk

Rev. 1.0 – april 2021